



VANTEITUSKONE
MALLI: i-10

CYKLOP
INTERNATIONAL

THE
STRAPPING
COMPANY

100 YEARS
1912/2012

i-10

Puoliautomaattinen vanteituskone i-10 on suunniteltu erilaisten pakkauksien manuaaliseen vanteitukseen. Sitä voidaan käyttää useilla eri teollisuuden aloilla sen luotettavuuden, helppokäyttöisyyden ja alhaisten huoltotoimenpiteiden ansiosta.

Ominaisuudet:

Nauhan lisäys
Nauha lisätään nauhakelalta koneen nauhaohjaimen.

Nauhan kiristys
Portaattomasti säädettävissä.

Joustava käyttötapa
Nelipyöräistä i-10 -koneita voidaan käyttää lähestulkoon kaikkialla 230 v virransyötöllä.

Käyttö

Vanteitusjakso käynnistetään automaattisesti kun nauha on sijoitettu pakkauksen ympärille ja lisätty koneeseen. Kuumasaumauksen jälkeen nauha on valmis seuraavaa vanteitusjaksoa varten.



1. Pääkytkin
2. Asetuspainike

3. Syöttökytkin
4. Syöttöpituuden asteikko

5. Kiristysvoiman asteikko
6. Häiriön merkivalo

Tekniset tiedot:

Pakkauksen koko: min. 100 mm x 30 mm
(L x K)

Vanteitus-
materiaali: Polypropeeninauha 5, 6, 9, 12, 16 mm

Mitat: korkeus: 750 – 920 mm
leveys: 780 mm
syvyys: 543 mm

Nauhakela: keskiön halkaisija: 200 mm

ulkohalkaisija: 420 mm

leveys: 190 mm

Nauhan kireys: max. 392 N

Melutaso: max. 75 dB(A)

Lämmitysaika: noin 30 - 45 sek.

Virransyöttö: 230 V, 1-vaihe, 50 Hz, 0,25 KVA

Koneen paino: noin 45 kg

Väri: RAL 5003

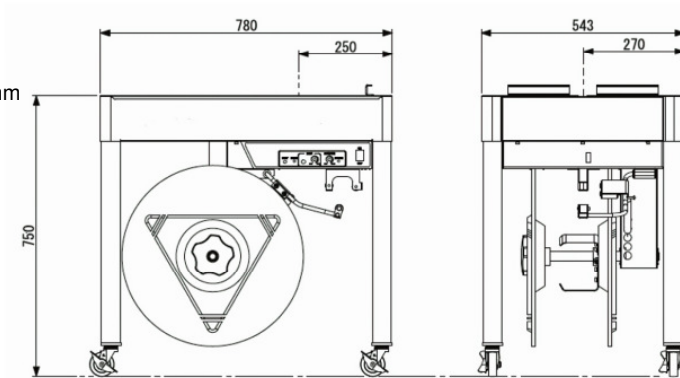

Muutokset tietoihin
ovat mahdollisia
Versio 06/2012

Oy Cyklop Ab
Laippatie 11
00880 Helsinki

Puh: 020 722 9010
Faksi: 020 722 9020
Web: www.cyklop.fi
E-mail: info@cyklop.fi

CYKLOP
INTERNATIONAL

THE
STRAPPING
COMPANY

100 YEARS
1912/2012