

CM 100 H

LÄMPÖMUSTESUIHKUMERKINTÄLAITE

CYKLOP[®]
GLOBAL PACKAGING SOLUTIONS

STRAPPING
WRAPPING
CODING
TAPING

CM 100 H on manuaalinen merkintäjärjestelmä, joka perustuu HP:n teknologiaan. Laite on täysin langaton ja toimii akulla. Tämän avulla voit merkitä missä tahansa. CM 100 H tulostaa tekstiä, logoja, muuttuvia tietoja ja viivakoodeja huokoisille ja ei-huokoisille pinnoille. Tiedot voidaan asettaa Bluetoothiin, USB:n tai langattoman näppäimistön kautta.

Merkintälaitteeseen voi tallentaa jopa 100 merkintäohjelmaa ja laite voidaan suojata salasanalla. Mustepatruunat on helppo ja nopea vaihtaa.

Hyödyt

- Liikuteltava: Voit tehdä merkintöjä missä tahansa
- Nopeasti vaihdettava HP:n mustepatruuna
- 2,8" 256 kt:n värillinen LCD-näyttö
- Tulostuskorkeus jopa 12,7 mm
- Max. 6 tulostusriiviä, enintään 150 merkkiä riviä kohden
- Korkea resoluutio
- Tulostusnopeus enintään 76 m / min
- Tiedonsiirto: Bluetooth, USB 2.0 tai langaton

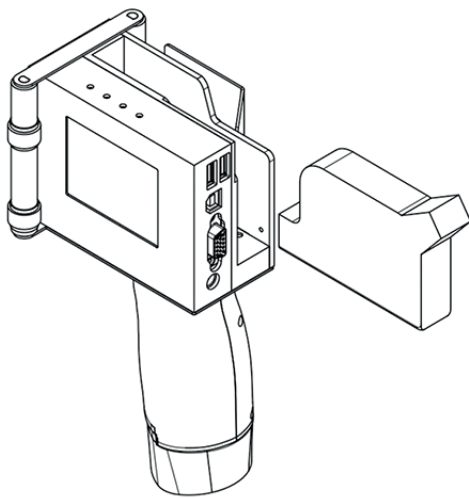

Tekniset tiedot:	
Tulostusteknologia	Lämpömustesuihku
Tulostuskorkeus	max 12,7 mm
Tulostusnopeus	max 76 m/min (300 x 300 dpi)
Resoluutio	max 300 x 300 dpi
Mitat (P x L x K)	198 x 92 x 108 mm
Näyttö	2.8" 256K väri-TFT LCD-näyttö
Akku	10.8 V, 1.5 Ah (1500 mAh)
Muste	Vesi- ja liuotinpohjainen
Toimintaympäristön lämpötila	5° – 50° C