



CSM 211

ROBOTTIKÄÄRINTÄKONE

CYKLOP[®]
GLOBAL PACKAGING SOLUTIONS

STRAPPING
WRAPPING
CODING
TAPING

CSM 211 on mobiili käärintäkone. Käärintäkone voidaan siirtää mihin tahansa haluttuun kohtaan kahvan painikkeilla. Robottikärijä voi kääriä mitä tahansa pakkauskokoja liikkuvuutensa ansiosta. Kalvorullan vaihtaminen on erittäin helppoa ja nopeaa käärintäkelkkaan. Käyttö on helppoa kosketusnäppäimillä. Koska kone on modulaarinen, kone on sopii sekä kevyeen että intensiiviseen käyttöön.

Tärkeimmät ominaisuudet:

- 6 erilaista käärintäohjelmaa vakiona
- Säädetty robotin nopeus
- Säädetty käärintäkelkan nopeus
- Säädetty ala- ja yläkäärintäkerrosten määrä
- Lavan korkeuden tunnistus
- Käärintä ylös ja alas

Optiot:

- Pidempi masto
- Automaattinen kalvon katkaisu
- Ohjelmapaikkojen laajennus jopa 99:ään



> Paina tästä nähdäksesi CSM 211 videon <

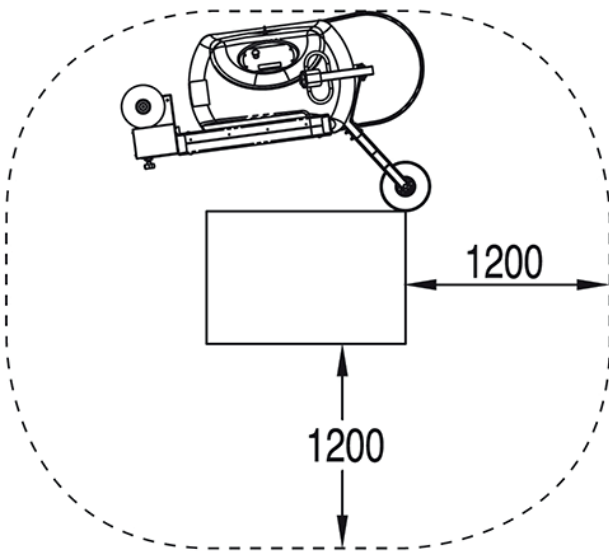

Tekniset tiedot:

Koneen paino	325 kg
Käärintäkorkeus	2100 mm
Max. kapasiteetti	20 lavaa/h
	150 lavaa / akunlataus
Nopeus	60 m/min
Min. lavan koko	600 x 600 mm
Sähkönsyöttö	230 V, 50/60 Hz