



CSM 212

ROBOTTIKÄÄRINTÄKONE

CYKLOP[®]
GLOBAL PACKAGING SOLUTIONS

STRAPPING
WRAPPING
CODING
TAPING

CSM 212 on mobiili käärintäkone. Käärintäkone voidaan siirtää mihin tahansa haluttuun kohtaan kahvan painikkeilla. Robottikärijä voi kääriä mitä tahansa pakkauskokoja liikkuvuutensa ansiosta. Kalvorullan vaihtaminen on erittäin helppoa ja nopeaa käärintäkelkkaan. Käyttö on helppoa kosketusnäppäimillä. Koska kone on modulaarinen, kone on sopii sekä kevyeen että intensiiviseen käyttöön.

Tärkeimmät ominaisuudet:

- 6 käärintäohjelmaa vakiona
- Säädetty nopeus
- Säädetty käärintäkelkan nopeus
- Säädetty ala- ja yläkäärintäkerrosten määrä
- Lavan korkeuden tunnistus
- Käärintä ylös ja alas

Optiot:

- Pidempi masto
- Automaattinen kalvon katkaisu
- Ohjelmapaikkojen laajennus jopa 99:ään

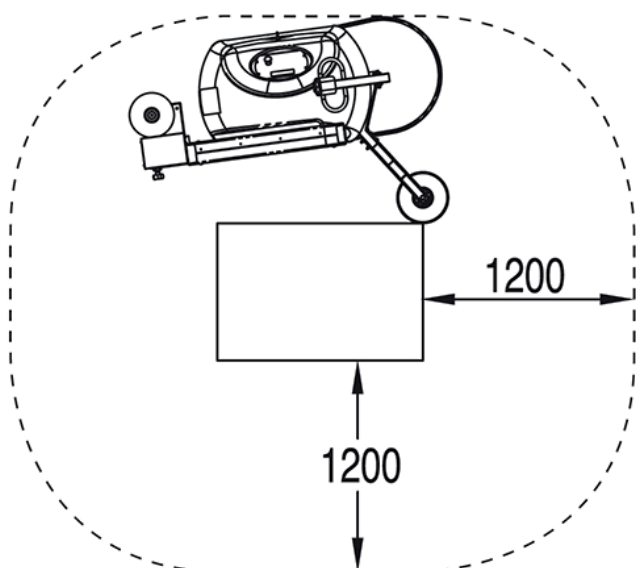

> [Klikkaa tästä nähdäksesi CSM 212 videon](#) <

Tekniset tiedot:

Laitteen paino	325 kg
Käärintäkorkeus	2100 mm
Max. kapasiteetti	20 lavaa/h 150 lavaa / akun lataus
Nopeus	60 m/min
Min. lavan mitat	600 x 600 mm
Sähkön syöttö	230 V, 50/60 Hz

Oy Cyklop Ab
Laippatie 11
00880 Helsinki
FINLAND

+358 20 722 9010
www.cyklop.fi
info@cyklop.fi

CYKLOP[®]
GLOBAL PACKAGING SOLUTIONS

STRAPPING
WRAPPING
CODING
TAPING